

Стальные слесарные тиски

Надежный инструмент из стали и чугуна
с поворотным механизмом для слесарных работ

Применяются для закрепления заготовок
или деталей небольших габаритов.

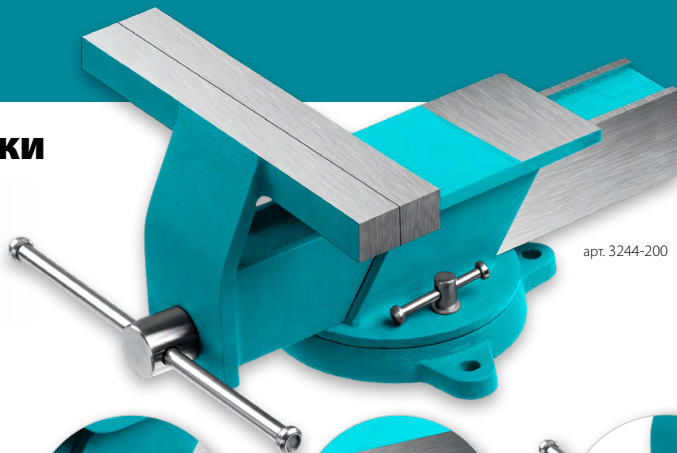

арт. 3244-200



Закаленные
поверхности губок

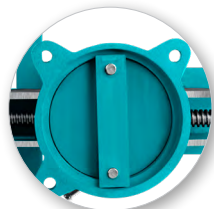

Поворотный
на 360° механизм



Основание
из высококачественного чугуна

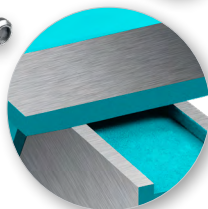

Наковальня для мелких
слесарных работ

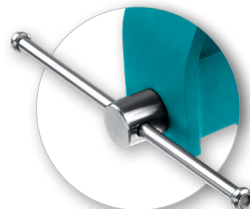

Прочные стальные рукоятки

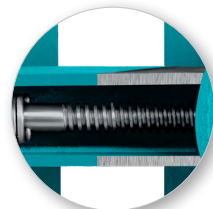

Надежный винт
с трапецидальной резьбой

Ширина губок, мм	Рабочий ход губок, мм	Глубина захвата, мм	Материал поворотного основания	Материал корпуса и подвижной части основания	Габариты, мм	Артикул
100	100	67	чугун	высокоуглеродистая сталь	265 × 100 × 127	3244-100
125	125	68			280 × 125 × 135	3244-125
150	150	70			305 × 150 × 139	3244-150
200	200	75			355 × 200 × 151	3244-200

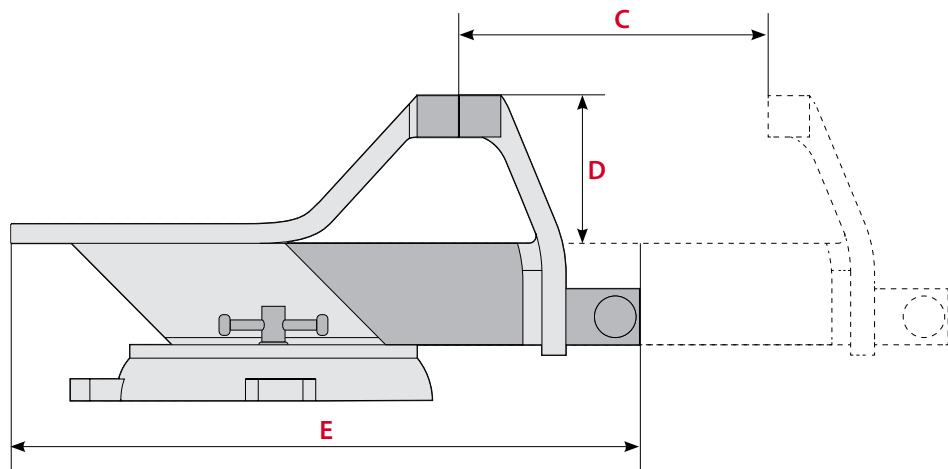
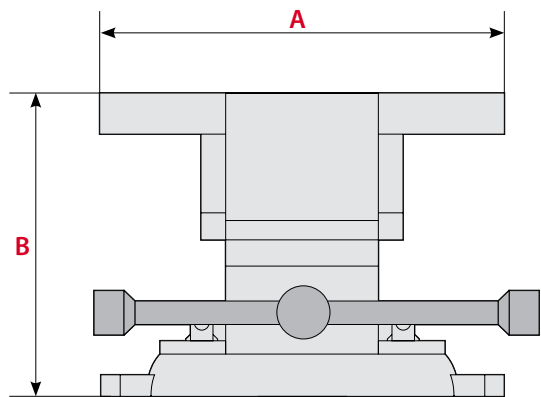

Артикул	A	B	C	D	E
3244-100	100	127	100	67	265
3244-125	125	135	125	68	280
3244-150	150	139	150	70	305
3244-200	200	151	200	75	355

Габариты в упаковке, мм

Д	Ш	В
325	130	150
340	165	155
370	190	170
415	240	185

Вес, кг

4.5
5.5
6
8.5

